

Autolabor Pro1 (AP1)

机器人移动平台

产品使用手册

Version: 2018-12-03

产品介绍

产品概述

Autolabor Pro1(AP1)机器人移动开发平台是一款集模块化、简洁化、可定制为一身的机器人底盘，适用于机器人教育培训、科学研究和产品开发等。具有通过性强、负载能力大、精度高、动力足、续航长和扩展性高等特点，可跨平台开发，支持多种应用场景。

主要特性

- 可靠耐用，操作简单，无需组装，开机直接使用
- 高通过性，爬坡能力十足，续航能力强
- 高精度工业级编码器，定位精准
- 高负载，负重可达50KG
- 适应场景广泛，室内外均可使用
- 兼容多个系统，支持多种开发平台、控制方式
- 支持ROS开发，提供ROS驱动包与运动模型
- 雷达、摄像头、惯导等多种传感器随意组合搭配，拆装方便
- 使用文档齐全，配备后续用户支持，并不断更新开发教程

产品清单

名称	数量	备注
AP1移动平台	1辆	
AP1充电器	1个	
AP1控制手柄	1套	含电池
串口数据线	1根	
20cm支架	2套	
30cm支架	2套	
辅助电源供电线	3个	
配套工具	1套	

安全守则

使用提醒

- 产品边缘锋利，请小心接触，避免划伤
- 产品表面为金属材质，请勿与电路板直接接触
- 操控平台时避免速度过快，引起碰撞
- 搬运时以及设置作业时，请勿落下或倒置
- 非专业人员，请不要私自拆卸
- 不使用非原厂标配的电池、电源、充电座
- 运行时请勿用手触碰
- 不要在有水的地方，存在腐蚀性、易燃性气体的环境内和靠近可燃性物质的地方使用
- 不要放置在加热器或者大型卷线电阻器等发热体周围
- 切勿将电机直接与商用电源连接

电池安全

- 请在有人看护的状态下充电，若人员离开请拔掉充电插头
- 充电器在充电工作时，会向外界散发一定的热量，充电器与产品应放在通风干燥的环境中使用
- 正常充电时，充电指示灯为红色，当转为绿色时为充满
- 停止充电时，应先拔下插头，然后取下电池端插头
- 产品长期不用，需三个月至半年补充一次电
- 产品电池不可将电完全用完，否则会严重受损，容易造成不可修复

产品规格

产品参数

尺寸	726*617*273mm	净重	35kg
负载	直线50kg/原地转弯30KG	电池	24V DC锂聚合物电池
电池容量	10Ah/18Ah (选配)	续航时间	2.5h/4h
辅助电源	3*12V 1*5V	最大速度	0.8m/s
驱动方式	四驱	转向方式	差速转向
通信接口	串口	编码器精度	400线
PID控制频率	50Hz	适用地形	全地形
垂直越障能力	8cm	爬坡能力	25°
支持系统	Windows/Linux	支持平台	X86
手柄控制	20m	手柄通讯	2.4Ghz

尺寸参数

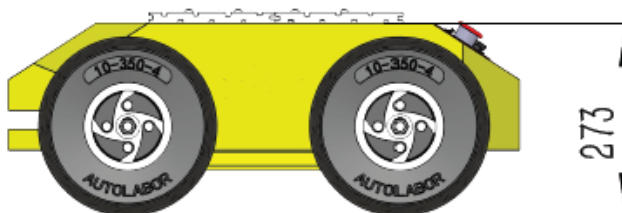
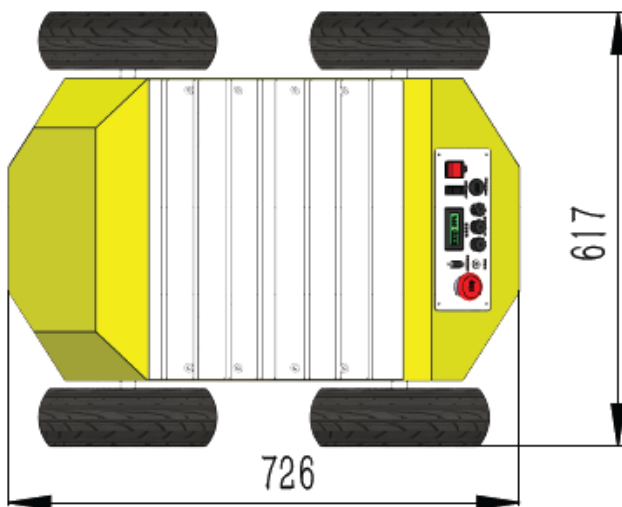

控制手柄参数

该手柄有自动休眠功能，长时间不操作，省电模块被激活后自动进入休眠模式，按下START键即可唤醒手柄。

参数名称	参数内容
电池	AAA（7号）电池*2
使用时间	约10小时
无线频率	2.4GHz
接收范围	20m

控制面板使用



控制面板清单：

名称	个数	说明
紧急停止	1	在紧急情况下请按下该紧急停止按钮
电源	1	电源开启关闭按钮
充电口 (IN)	1	为AP1充电
电量显示	1	以百分比的形式显示AP1电池电量
12V电源输出 (OUT)	3	12V内置电源输出接口
5V电源输出 (OUT)	1	5V内置电源输出接口
上位机控制	1	切换手柄控制与上位机控制按钮
RS232串口	1	使用串口数据线连接下位机与上位机，进行通信

硬件结构

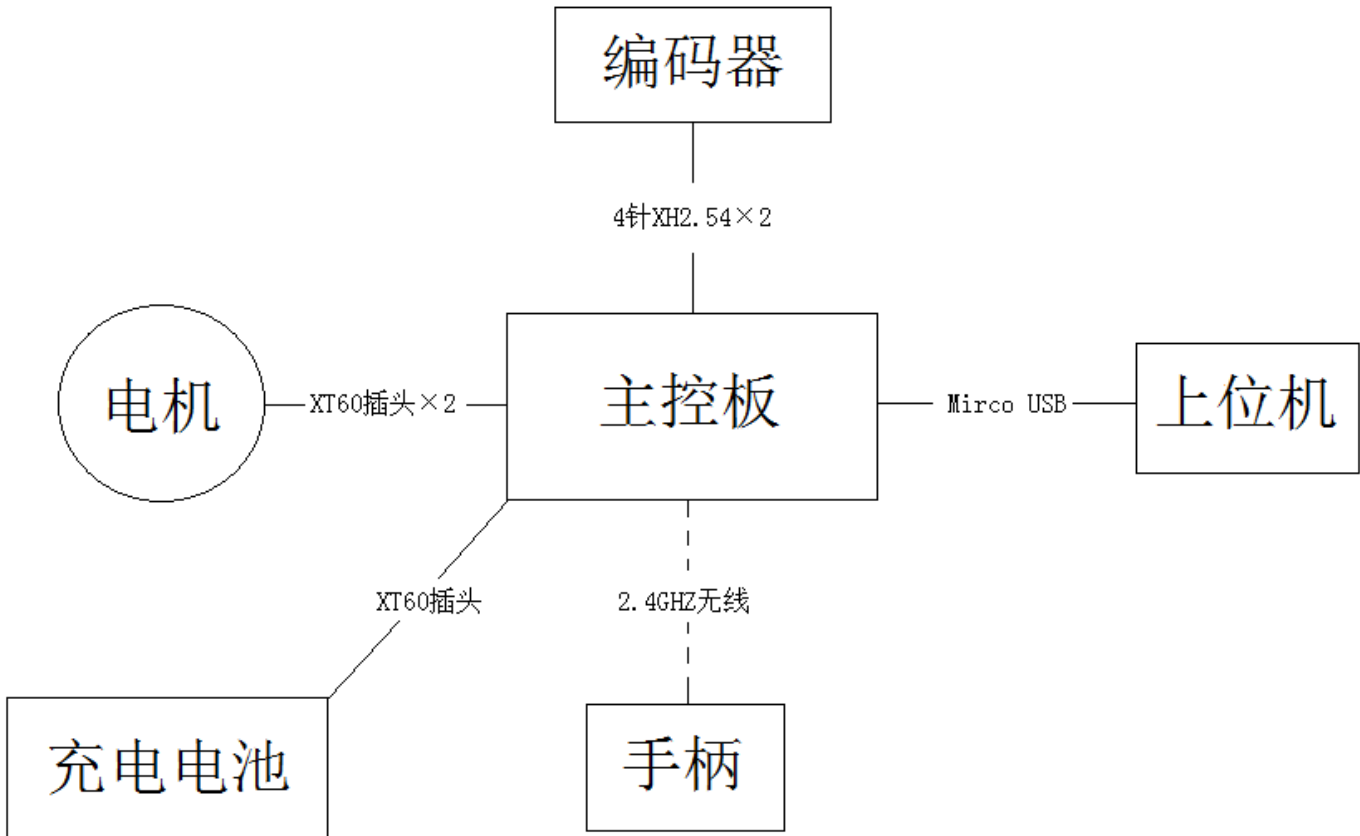

电路板图

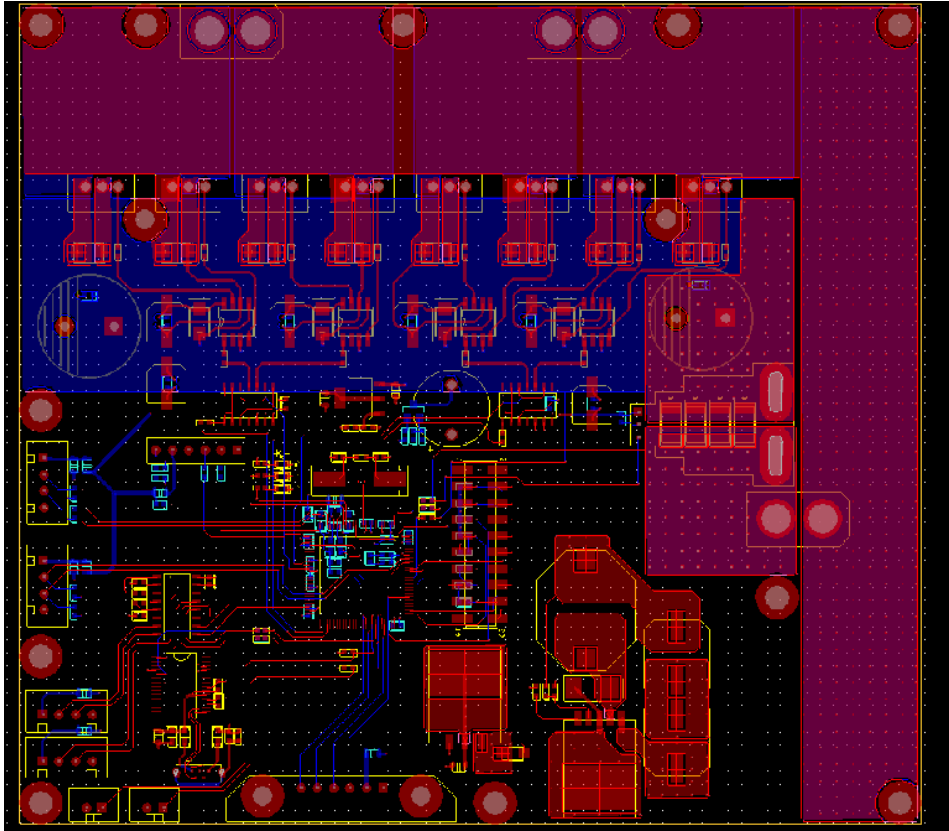

电路原理图

[下载](#)

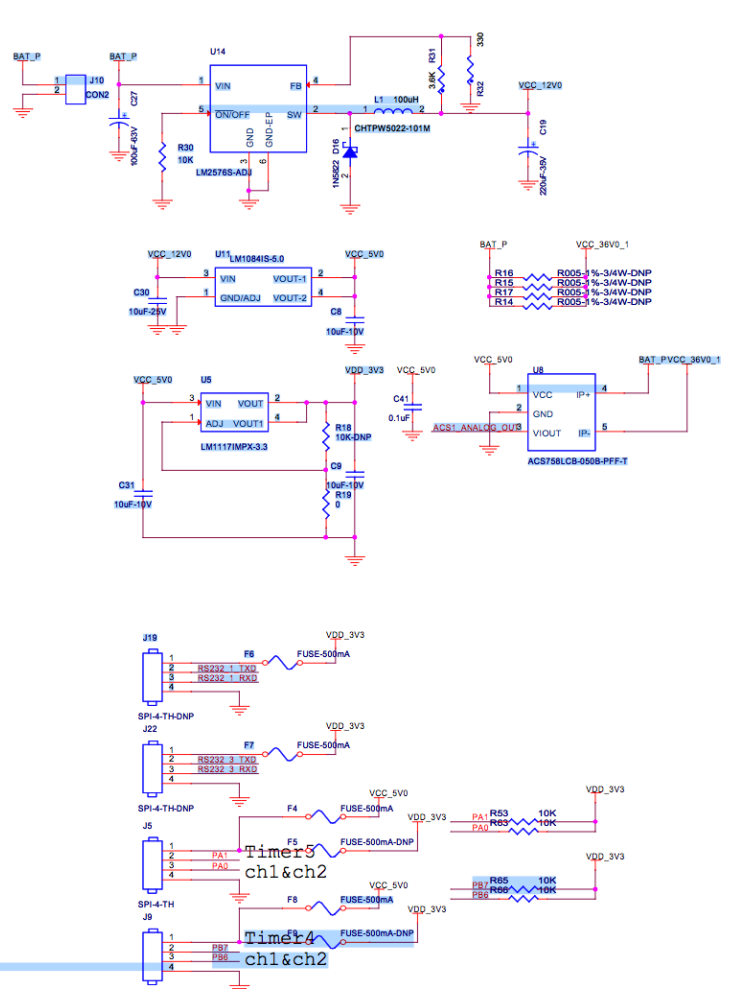
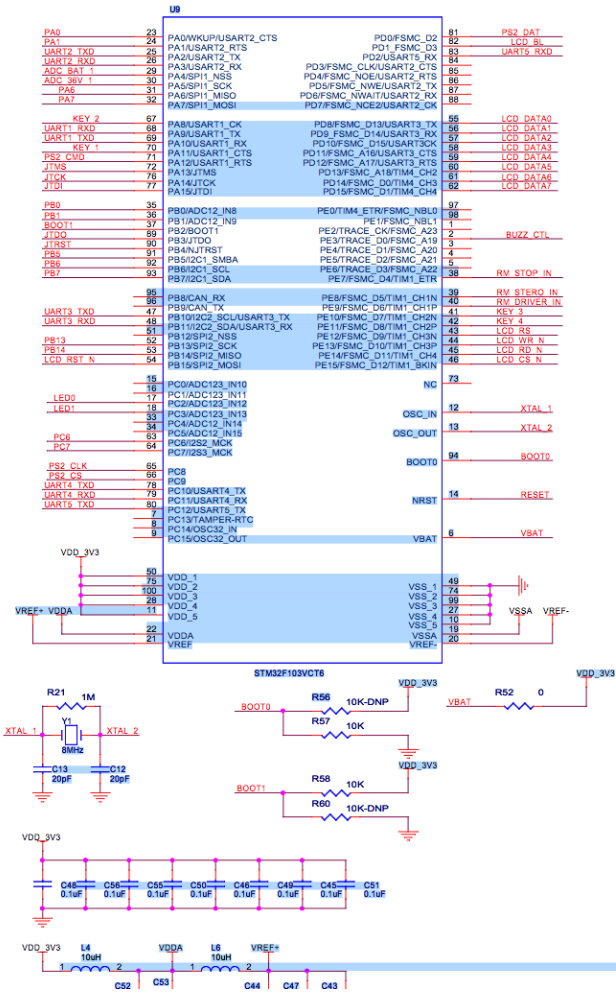

产品使用

控制方式

AP1可以使用手柄控制和上位机控制两种方式来控制，下面将分别概述这两种控制方式。

手柄控制

概述

我们配送一个控制手柄用于控制AP1移动。

使用说明

AP1出厂默认控制模式为手柄控制，在控制面板中可切换控制模式，将AP1控制面板中的上位机控制按钮置于关闭状态切换到手柄控制模式，即可操作手柄的按键控制移动平台。

手柄操作步骤

1. 打开手柄电源，切换至ON模式，手柄顶部POWER指示灯亮起
2. 使用MODE键开启控制模式，顶部MODE LED指示灯为红色时，才能使用手柄进行控制
3. 先按住手柄顶部两个【1】键，然后按照下文使用说明操作

注意：进行任何操作都必须同时按住顶部两个【1】键





手柄按键说明

我们对于AP1的手柄控制设计有几种速度档位，如下表。

档位	0档	1档	2档	3档
速度	25%	50%	75%	100%

按键	功能	备注
左区4控制键	前/后/左/右控制运动方向	
SELECT/最低速度档	设置运动速度为最低档位	设置速度档位为0档
START/最高速度档	设置运动速度为最高档位	设置速度档位为3档
左侧摇杆键	控制AP1的运动方向和速度	使用摇杆灵活的控制运动角度与速度，不必受限于正前/后/左/右，控制摇杆推动的力度来控制速度档位的调节，将摇杆向前方直接推到低，则直接是3档，向后方直接推到底，则直接设置为0档
右侧摇杆键	无功能	现阶段暂未使用
右区控制键-上	线速度增加	调整速度档位，每按一下，速度提高一档，最高不得高于最高档，如3档
右区控制键-下	线速度减少	每按一下，速度降低一档，最低不得高于最底档，如0档
右区控制键-左/右	角速度增加/减少	同线速度
顶部4键	无功能	现阶段暂未使用

上位机控制

概述

使用AP1配送的串口数据线与上位机相连，按照预定义的[协议规则](#)，向下位机（底层硬件平台）发送指令，控制移动平台。

使用说明

将AP1控制面板中的上位机控制按钮置于开启状态，使用接口线将下位机与上位机连接起来，向下位机发送指令。

指令发送方式

用户可按照自己的开发场景，选择不同的方式发送指令：

- 使用[串口调试助手](#)直接向下位机发送指令
- 基于ROS开发可使用我们提供的[ROS驱动包](#)与下位机通信发送接收指令

协议规则

协议概述

本协议是一种用于AP1上位机与下位机之间通信的自定义通信协议，波特率为115200，以16进制格式传输。上位机向下位机发送请求（commands），下位机在收到来自上位机的请求后，作出相应的反应并返回应答（feedback）至上位机，帧结构说明如下。

帧结构说明

数据帧分为5个部分：起始标志位/帧头（Header），数据长度（Length），序列号（Sequence），有效载荷数据（Payload），检验码（Checksum）。

数据帧结构如下表所示：

Name	Header	Length	Sequence	Payload	Checksum
Size	2 Byte	1 Byte	1 Byte	N Bytes	1 Byte

起始标志位/帧头 (Header)

起始标志位，即为我们常说的帧头，以固定不变的“55AA”作为起始标志位，标志着一帧的开始。

数据长度 (Length)

数据长度，其值表示数据包Payload的长度。

序列号 (Sequence)

帧的序列号从0开始，范围为0~255，消息的发送端每发送一个帧将该字段的值加1，接收端可以根据该字段是否连续，判断是否有丢包的情况发生。

有效载荷数据 (Payload)

有效载荷数据，即实际数据内容，考虑到数据传输效率与可扩展性，本协议将Payload的长度设计为非固定长度，可适应不同的消息类型。

Payload分为两部分：MsgID和PARAM。

Payload	
MsgID	PARAM
指令的类型	指令的内容

Payload指令如下表所示：

Name	Type	MsgID	PARAM	Description
------	------	-------	-------	-------------

车轮速度指令	发送	01	00 00	00 00	00 00	00 00	左轮	右轮	空字段，用于后续扩展	<ul style="list-style-type: none"> • AP1是2电机4轮驱动模式，左/右两侧的两个轮子各由一个电机驱动。因此左边的两个轮子的速度是相同的，在发送左/右轮速度时，仅需发送一个轮子的速度，每个轮速是2个字节 • PARAM中前2个字节设置左轮的速度，接着2个字节设置右轮的速度，后面4个字节全部置0，用于后续拓展四轮控制 • 当我们改变车轮的速度的时候，其实是改变车轮编码器的计数，例如给左轮一个0.1m/s前进的速度，即给出的指令是0004，则需要通过计算将车轮速度转化为编码器的计数，后面会讲到如何计算
	接收	01	00 04	00 00	00 00	00 00				左轮
电池电量指令	发送	02	00				请求电池电量			
	接收	02	32				返回的数据为0~100电量区间的16进制表达，例如电量为50，则返回32			
重置状态指令	发送	05	00				注：当上位机在发送指令后，接收到错误状态信息FF时，必须发送重置指令，重置后才能恢复对下位机的控制			
	接收	05	01				返回操作成功			
		05	00				返回操作失败			
清除编码器计数指令	发送	06	00				对编码器计数清零			
	接收	06	01				返回操作成功			
		06	00				返回操作失败			
		FF	01				电池没电		当上位机向发送	

错误状态指令	接收	FF	02	电流过大	请求，下位机发生错误无法执行指令时，会向上位机返回相应的错误信息
		FF	03	串口通信故障	
		FF	04	车轮卡死	

错误状态处理流程图：

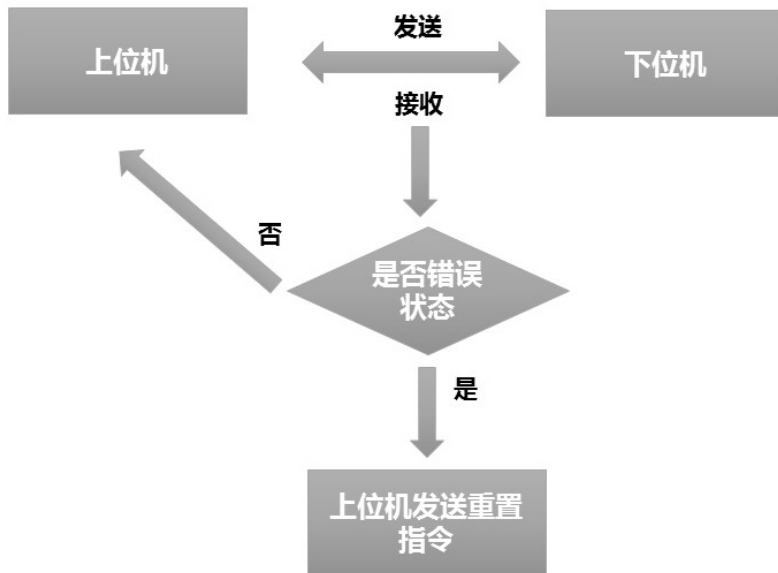

检验码(Checksum)

为保证上位机与下位机所传输数据的无误性与一致性，本协议采用异或（XOR）校验的方式，根据具体发送的指令生成异或校验码，校验的数据包括帧头55AA，用户可以使用在线的[异或校验计算器](#)来计算，如下图所示计算结果（Hex）即时我们所需的异或校验码。

BCC校验(异或校验)在线计算

Hex Ascii

需要校验的数据：

55 AA 09 00 01 00 13 00 00 00 00 00 00

输入的数据为16进制，例如：31 32 33 34

13 Bytes

校验计算结果 (Hex)：	E4	<input type="button" value="复制"/>
校验计算结果 (Dec)：	228	<input type="button" value="复制"/>
校验计算结果 (Oct)：	344	<input type="button" value="复制"/>
校验计算结果 (Bin)：	1110 0100	<input type="button" value="复制"/>

指令说明:

注意:

- 在使用串口发送指令时, 底层超过 **1s** 没有接收到上位机的指令, 会向上位机返回错误状态码FF (error 状态:连接超时), 此时用户如果想要重新控制车辆, 需要发送Reset命令
- 在调试发送指令时, 先发一条Reset命令, 然后接着发指令, 如:

```
0x 55 AA 02 02 05 00 FA
0x 55 AA 09 00 01 00 04 00 00 00 00 00 00 F3
0x 55 AA 02 02 05 00 FA
0x 55 AA 09 00 01 00 04 00 00 00 00 00 00 F3
...
```

注意: 指令与指令之间的间隔时间不能超过1s。

串口测试速度指令样例

左转

```
55 AA 02 02 05 00 FA 55 AA 09 00 01 00 00 00 04 00 00 00 00 00 F3
```

右转

```
55 AA 02 02 05 00 FA 55 AA 09 00 01 00 04 00 00 00 00 00 00 00 F3
```

前进

```
55 AA 02 02 05 00 FA 55 AA 09 00 01 00 04 00 04 00 00 00 00 00 F7
```

后退

```
55 AA 02 02 05 00 FA 55 AA 09 00 01 FF FA FF FA 00 00 00 00 00 F7
```

下面列出几个常用的控制指令示例:

控制车轮速度指令

假设请求左车轮速度为0.1m/s, 传输数据帧内容为:

```
0x 55 AA 09 00 01 00 04 00 00 00 00 00 00 00 F3
```

Header	Length	Sequence	Payload				Checksum
			MsgID	PARAM			
55 AA	09	00	01	00 04	00 00	00 00	F3
起始标志位	有效数据的长度为9个字节	第一个指令	控制车轮速度指令	左车轮	右车轮	固定不变为0	异或校验码

如上文所说，通常我们所说的速度是以m/s为单位的速度，而指令中车轮速度的参数实际上是单位时间内期望编码器的计数，在此需要将指令的速度V（m/s）结合AP1下位机的物理参数进行计算，下面是车轮速度换算方法。

AP1下位机物理参数如下表：

名称	参数	说明
wheel_diameter	0.25	车轮直径，单位：米
encoder_resolution	1600	编码器转一圈产生的脉冲数
PID_RATE	50	PID调节PWM值的频率

假设我们给AP1左轮V=0.1m/s的速度（右轮速度的计算指令与此相同），[计算方法](#)如下：

车轮转动一圈，移动的距离为轮子的周长：

```
distance_one_round
=wheel_diameter*π
=wheel_diameter*3.1415926
=0.25*3.1415926
```

车轮转动一圈，编码器产生的脉冲数为：

```
wheel_encoder_resolution
=1*encoder_resolution
=1*1600
=1600
```

注：编码器与车轮连接在一起，车轮转1圈，编码器转1圈；编码器的脉冲数可以理解为编码器计数，编码器自转一圈计数1600，则车轮转一圈编码器计数为1600。

所以AP1每移动1米产生脉冲数（编码器的计数）为：

```

ticks_per_meter
=(1/distance_one_round)*wheel_encoder_resolution
=1/(0.25*3.1415926)*1600
=2037.18

```

又因为PID的频率是1秒钟50次，所以指令的参数计算方法为：

```

int(V*ticks_per_meter/PID_RATE)
=int(0.1*2037.18/50)
=4

```

用户可直接使用0.1m/s速度的计算结果来对应自己期望的速度换算成相应的数值，如0.2m/s为8，1m/s为40等。

接着将计算出来的4换算为16进制为：

```
00 04
```

则速度指令的PARAM为

```
00 04 00 00 00 00 00 00
```

注：如果用户发送的速度超过了最大速度，则会按最大速度行进。

获取电池电量指令

```
0x 55 AA 02 01 02 00 FE
```

Header	Length	Sequence	Payload		Checksum
			MsgID	PARAM	
55 AA	02	01	02	00	FE
起始标志位	有效数据的长度为2个字节	第二个指令	小车的电量请求	参数为00	异或校验码

重置状态指令

当接收到下位机发送的错误状态码FF时，需要将AP1状态重置（Reset），才能重新恢复控制，指令如下：

```
0x 55 AA 02 02 05 00 FA
```

Header	Length	Sequence	Payload		Checksum
			MsgID	PARAM	
55 AA	02	02	05	00	FA
起始标志位	有效数据的长度为2个字节	第三个指令	小车的电量请求	参数为00	异或校验码

清除编码器计数指令

```
0x 55 AA 02 03 06 00 F8
```

Header	Length	Sequence	Payload		Checksum
			MsgID	PARAM	
55 AA	02	03	06	00	F8
起始标志位	有效数据的长度为2个字节	第四个指令	请求清除编码器计数	参数为00	异或校验码

ROS驱动包(ROS Driver Package)使用

ROS驱动包(ROS Driver Package)是为使用ROS开发的用户，提供上位机与下位机通讯的驱动包([下载](#))。

订阅的话题

/cmd_vel ([geometry_msgs/Twist](#))

发布的话题

/wheel_odom ([nav_msgs/Odometry](#))

轮速里程计

/remaining_battery ([std_msgs::Int32](#))

剩余电池电量

/current电压信息([std_msgs::Float32](#))

/voltage电压信息([std_msgs::Float32](#))

参数

~portname (str, default: /dev/ttyUSB0)

串口名称

~odomframe (str, default: odom)

odom

~baseframe (str, default: baselink)

baselink

~baudrate (int, default: 115200)

波特率

~controlrate (int, default: 10)

控制频率

~sensorate (int, default: 5)

请求电池电量频率

~reductionratio (double, default: 1)

减速比

~encoderresolution (double, default: 1600)

编码器的编码数

~wheeldiameter (double, default: 0.25)

车轮直径

~modelparamcw (double, default:0.8)

顺时针旋转运动模型参数

~modelparamacw (double, default:0.8)

逆时针旋转运动模型参数

~pidrate (double, default:50.0)

PID控制周期

TF转换

odom → base_link

驱动示例

```
<launch>
  <node name="autolabor_driver" pkg="autolabor_pro1_driver" type="autolabor_pro1_driver" output="screen">
    <param name="port_name" value="/dev/ttyUSB0" />
    <param name="odom_frame" value="odom" />
    <param name="base_frame" value="base_link" />

    <param name="baud_rate" value="115200" />
    <param name="control_rate" value="10" />
    <param name="sensor_rate" value="5" />

    <param name="reduction_ratio" value="1.0" />
    <param name="encoder_resolution" value="1600.0" />

    <param name="wheel_diameter" value="0.25" />
    <param name="model_param_cw" value="0.8" />
    <param name="model_param_acw" value="0.8" />
    <param name="pid_rate" value="50.0" />
    <param name="maximum_encoding" value="32.0" />
  </node>
</launch>
```

驱动启动方法

1. 将ROS驱动放入工作空间catkin_ws/src
2. 回到catkin_ws根目录下
3. 打开terminal
4. 执行

```
source /opt/ros/kinetic/setup.bash
```

5. 执行

```
catkin_make
```

6. 执行

```
source devel/setup.bash
```

7. 执行

```
roslaunch autolabor_pro1_driver driver.launch
```

驱动启动后，可以给小车发送速度指令。此时须将底盘架起来，车轮悬空。

速度指令发送

1. 打开一个terminal
2. 执行 `rostopic list` 查看有无/cmd_vel 话题
3. 如果有的话，执行：

```
rostopic pub -r 10 /cmd_vel geometry_msgs/Twist -- '[0.0,0.0,0.0]' '[0.0,0.0,1]'
```

此时车轮会开始转动，如果想要停止的话，必须在执行命令的terminal中执行Ctrl+C，停止发送。

发送指令的详细参数，请参考ROS官网的介绍说明【Using rostopic pub】

<http://wiki.ros.org/ROS/Tutorials/UnderstandingTopics>

常见问题

- 如果启动的时无法找到端口，请使用以下命令，查看是否存在该目录 /dev/ttyUSB0

```
ll /dev/ttyUSB0
```

- 若不存在，请检查：
 1. 串口线是否插好
 2. 小车电源是否打开
 3. 如果上述都没有问题，请查询是否是其他的USB端口，如/dev/ttyUSB1或/dev/ttyUSB2
- 如果存在目录，但启动显示权限不足，请使用以下命令进行赋权

```
sudo chmod 666 /dev/ttyUSB0
```

ROS驱动调试助手

该驱动还为用户提供了一个调试的节点，可以使用该节点直接向驱动板发送串口指令，进行指令速度与实际运行速度的校准或调整模型等工作。

使用步骤

1. 创建并启动launch文件，示例如下

```
<launch>
  <node name="driver" pkg="autolabor_pro1_driver" type="sim_autolabor_pro1_driver" output="screen">
    <param name="port_name" value="/dev/ttyUSB0" />
    <param name="baud_rate" value="115200" />
    <param name="control_rate" value="10" />
    <param name="pid_rate" value="50" />
  </node>
</launch>
```

2. 打开新终端，输入以下命令，打开操作界面（如下图）

```
roslaunch rqt_reconfigure rqt_reconfigure
```

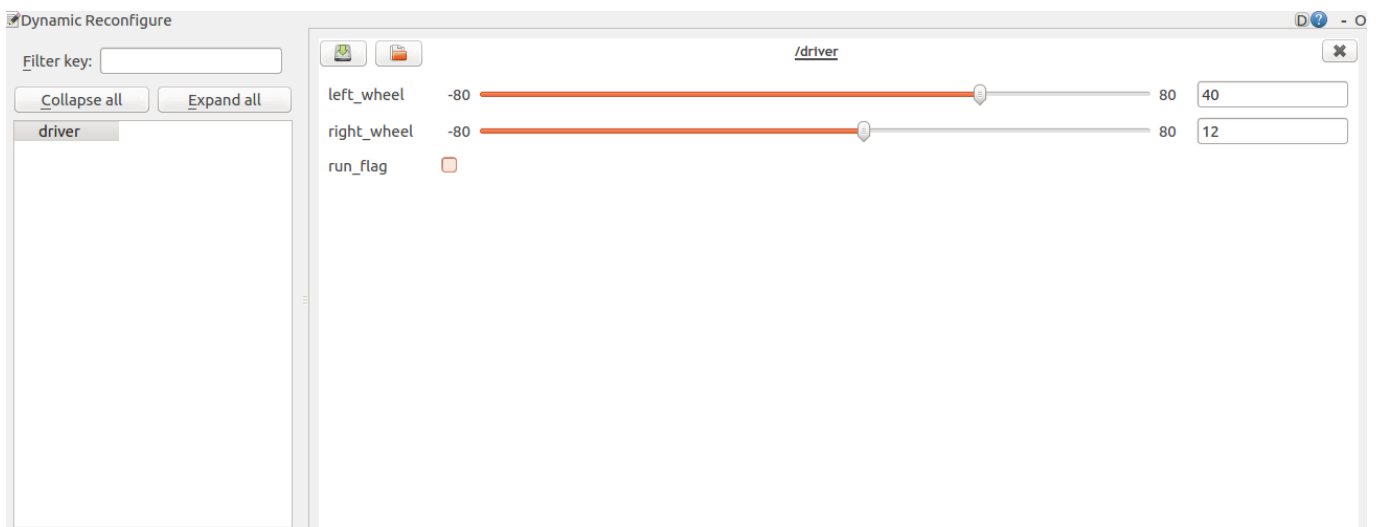

3. 调整 left_wheel 与 right_wheel 的数值，可独立控制左/右轮转速，勾选 run_flag，即可向小车发送速度指令

注：调整的数值为一个PID控制周期下，预期编码器的变化数，详细的计算方法可参见控制车轮速度指令中的[编码器计数计算方法](#)

服务支持

在线文档请访问 <http://autolabor.cn>



微信客户服务平台